

AQUA PAK®

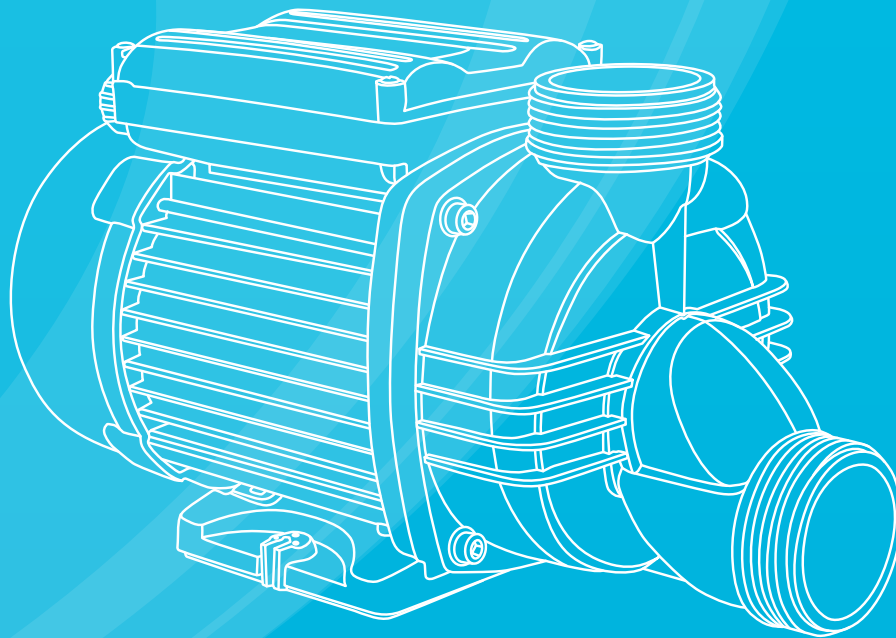

VENUS

VENUS10, VENUS10F, VENUS15, VENUS20, VENUS25, VENUS 25N

BOMBA PARA HIDROMASAJE

FICHA TÉCNICA

Certificaciones:

UL-1081/UL746C/UL-1795/UL-2111/UL-1004



SERIE VENUS

VENUS10, VENUS10F, VENUS15, VENUS20 Y VENUS25

ESPECIFICACIONES

Bombas centrífugas monoetapa compactas, diseñadas para la recirculación de agua en sistemas de hidromasaje.

APLICACIONES

- Para recircular agua en tinas de hidromasaje
- Formar cascadas
- Fuentes decorativas
- Cortinas de agua, etc.

CARACTERÍSTICAS DE CONSTRUCCIÓN

- Impulsor y difusor fabricados en: polipropileno con carga de fibra de vidrio
- Cuerpo de bomba fabricado en: polipropileno con carga de fibra de vidrio
- Eje motor en: acero con terminado en cromo
- Sello mecánico: carbón/cerámica
- Carcasa del motor en: aluminio
- Fácil instalación: Se surte con dos racors en 1.5" y una TEE en 1" para cementar, Incluye switch neumático y 1.5 mts de cable tomacorriente con clavija
- Dispositivo de vaciado total para evitar líquido residual

MOTOR

- Asíncrono, dos polos
- Protección IP 55
- Aislamiento clase B
- Servicio continuo
- Con protector térmico incorporado
- Alta seguridad: aislamiento total, superior a 1800 volts

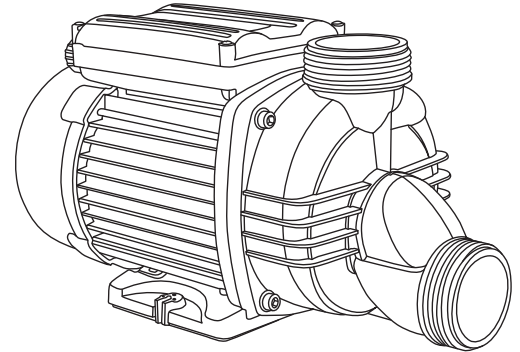

CARACTERÍSTICAS DE OPERACIÓN

Temperatura del líquido (°C):	Min: 4 - Max: 55
Temperatura ambiente mínima admisible:	5°C
Temperatura ambiente máxima admisible:	110°C
Posición de trabajo (vertical u horizontal):	Horizontal
Altura sobre el nivel del mar:	1000 m.

DESCRIPCIÓN DEL CÓDIGO

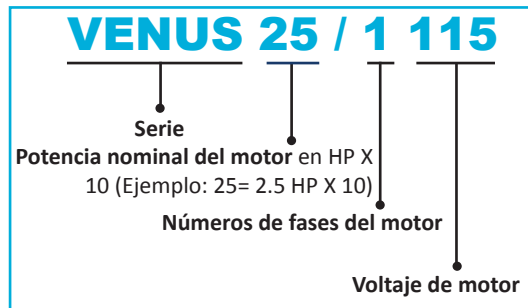

CURVAS DE OPERACIÓN



TABLA DE ESPECIFICACIONES

CÓDIGO	HP	kW	FASES X VOLTS	AMP.	TORQUE N.m.		Corriente de arranque	SUCCIÓN X DESCARGA	CARGA EN METROS (psi)					
					Arranque	Operación			1	3	5	8	12	15
									(1.4)	(4.2)	(7.1)	(11.3)	(17)	(21.3)
VENUS10	1	0.75	1 x 115	5.6	1.153	0.67	33.6	1.5" x 1.5" (cementar PVC)	318	278	228	125		
VENUS10F				5.1	1.627	0.68	30.6		328	285	229	94		
VENUS15	1.5	1.1		6.8	1.469	0.6	40.8		350	310	261	170		
VENUS20	2	1.5		10.1	3.708	0.64	60.6		438	395	345	254	91	
VENUS25/1115	2.5	1.84		11.2			67.2		470	431	384	300	105	
VENUS25N				11			66				400	328	208	50

DIMENSIONES Y PESO

CÓDIGO	DIMENSIONES (mm)									PESOS (kg)
	A	B	C	D	E	F	G	H	I	
VENUS10										5
VENUS10F										6.5
VENUS15	1.5"	1.5"	90	205	45	347	182	105	150	7.5
VENUS20										8.5
VENUS25/1115										9.8
VENUS25N										10.8

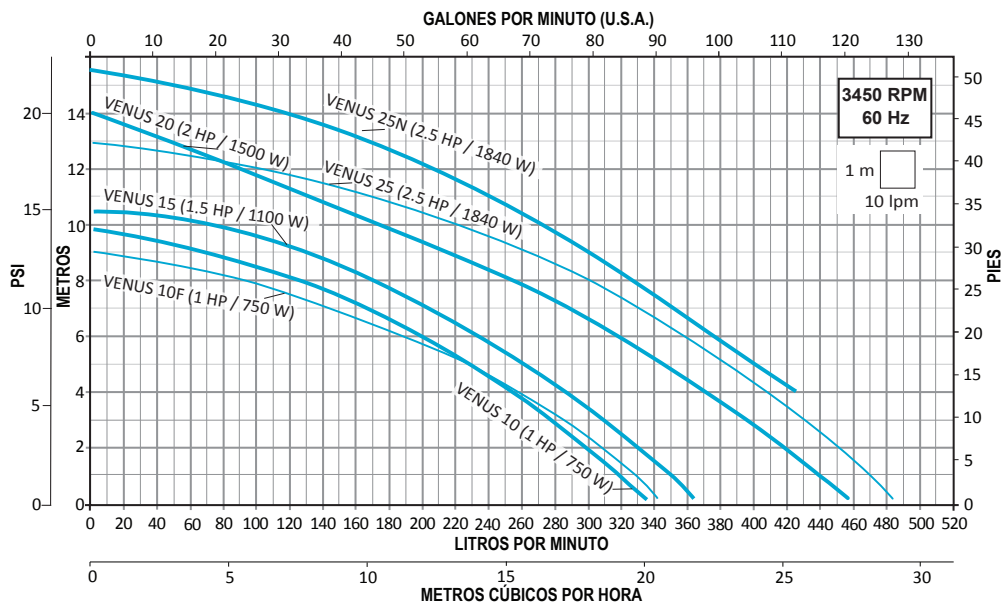
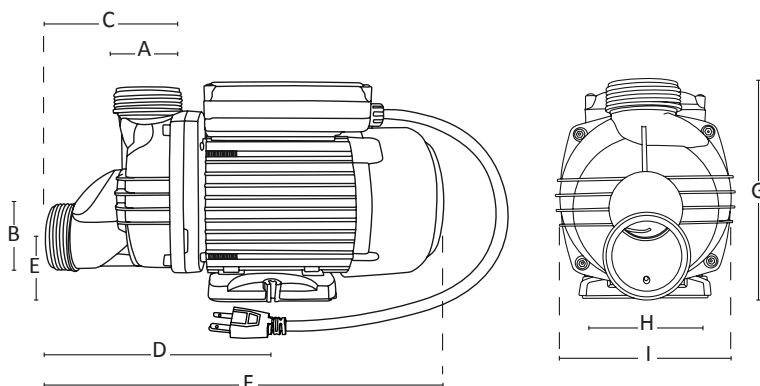



1
DE AÑO
DE GARANTÍA

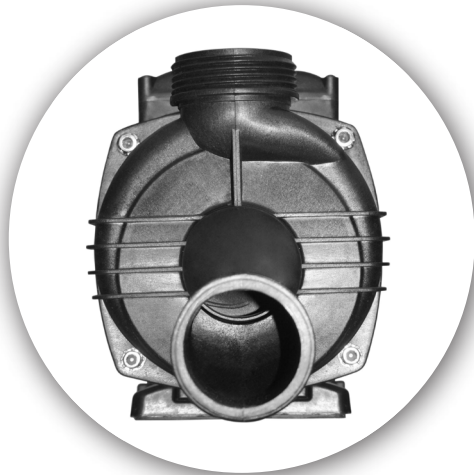

VENUS BOMBA PARA HIDROMASAJE

